

■油圧ブレーカー

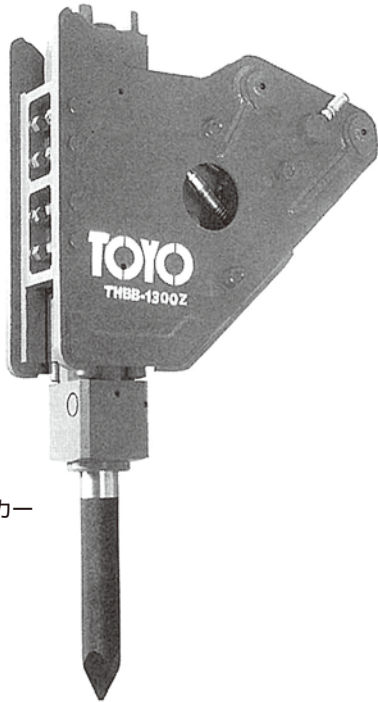

●油圧ブレーカー

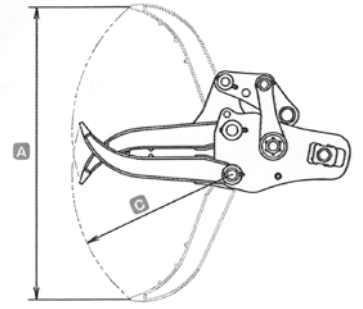
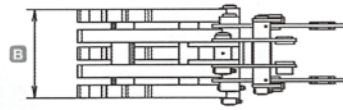

■Vフォーク(グラスパー)

	GT-08	GT-15	GT-30	GT-40	GT-60
本体クラス	0.05	0.08	0.1	0.2	0.25
最大開口幅 A mm	820	1020	1220	1410	1680
爪幅 B mm	230	270	330	425	470
爪長さ C mm	440	545	650	760	905
質量 kg	60	110	170	230	380

■油圧ブレーカー

項目	型式	TNB-1M	TNB-3MB	TNB-5M
ブレーカー(ノミ付)重量(kg)		85	175	291
全長(ノミ付)mm		950	1,110	1,345
作動油圧(kgf/cm ²)		70~140	100~150	100~160
打撃数(d.p.m)		700~1,200	550~1,000	550~1,000
ノミ径(mm)		45	58	75
取付台車(バックホー)		0.05	0.1	0.2

■キャリアダンプ

●キャリアダンプ C12R

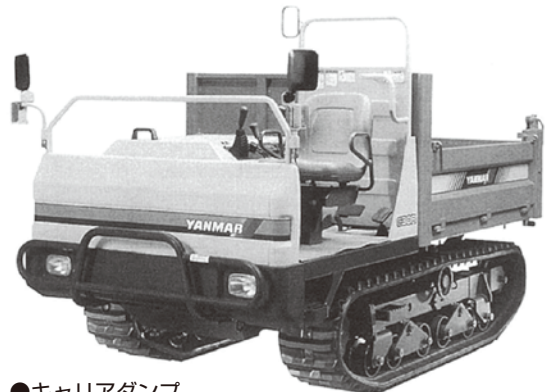

●キャリアダンプ C30R

●RY-601D

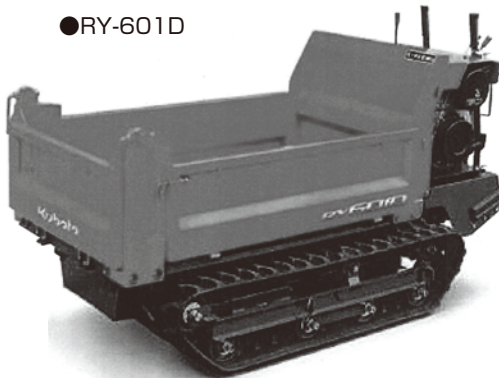

■キャリアダンプ

項目	型式	RY-601D	C12R	C30R
●性能				
積載荷重(kg)		600	990	2,500
荷台容量 平積(m ³)		0.24	0.40	0.88
荷台容量 山積(m ³)		0.31	0.52	1.24
登坂能力(°)			-	30
前進速度(km/h)		1.6~5.0	5.5	11
後進速度(km/h)		1.5~3.0	5.5	11
●寸法・重量				
全幅×全長×全高(mm)		780×1,970×1,080	950×2,570×1,355	1,690×3,200×1,845
荷台(幅×長さ×高さ)mm		690×1,195×290	1,470×830×320	1,410×1,685×370
荷台床面地上高(mm)		440	150	775
重量(kg)		410	880	2,100
●足回り				
ゴムクローラー接地長(mm)		875	720	1,900
クローラーシュー幅(mm)		200	230	320
燃料/タンク容量(ℓ)		軽油/3.6	軽油/14.5	軽油/40

掘削・整地・運搬機械