

●梁枠 HL-36 (2スパン)
重量:23.6kg

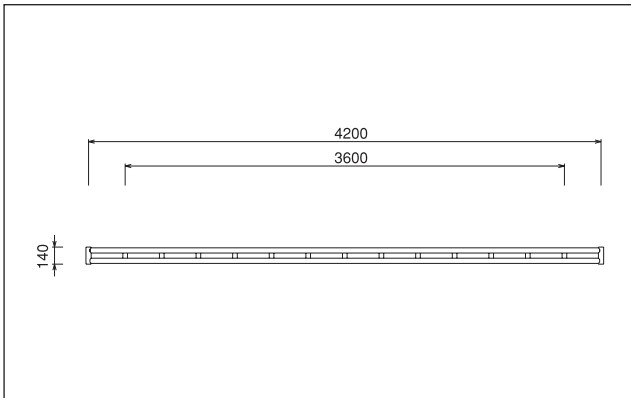

●梁枠 HR-54 (3スパン)
重量:37.7kg

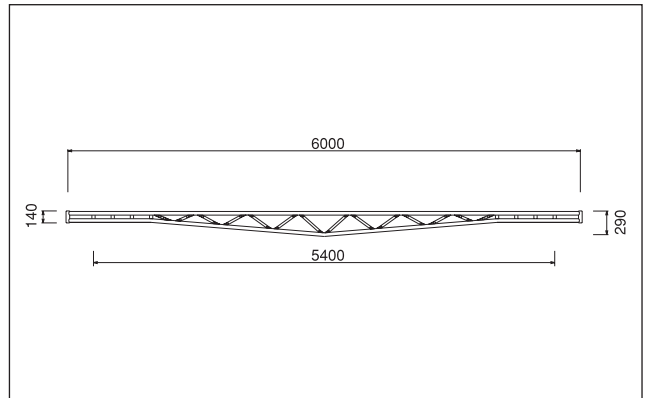

●梁枠 HR-72 (4スパン)
重量:56.0kg

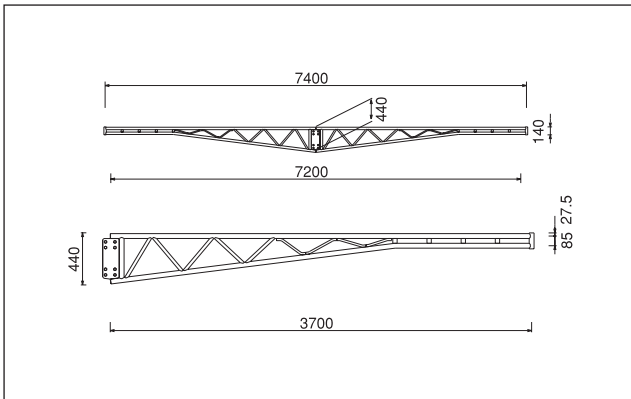

●梁渡し

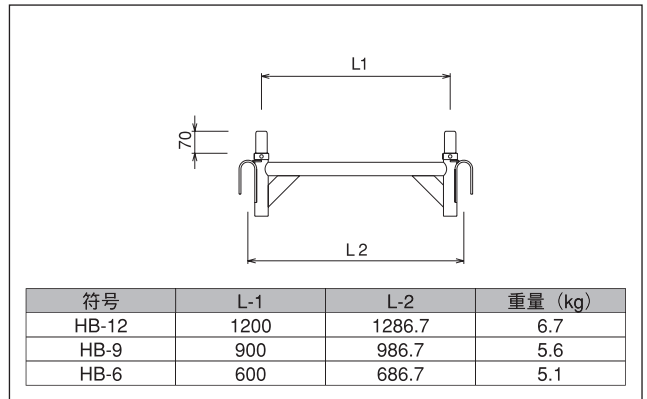

●梁受金具 SPLT
重量:2.8kg

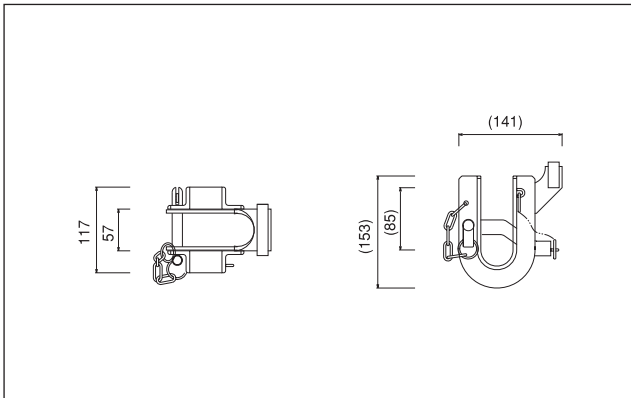

●方杖 RA-18
重量:5.5kg

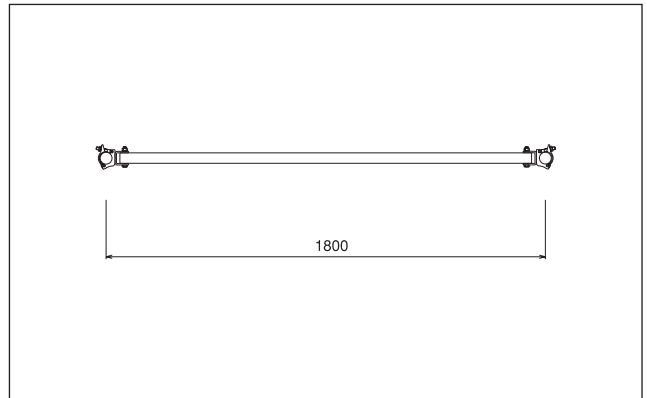

■梁枠使用図

■梁枠の種類別の枠組み足場の構成

| 梁枠の種類 | 開口部端の支持部から外方へのスパン数 |
|-------|--------------------|
| 2スパン用 | 1スパン以上 |
| 3スパン用 | 2スパン以上 |
| 4スパン用 | 3スパン以上 |

(備考) 3スパン用及び4スパン用にあつては、これにより難いときは、梁枠の支持部の建柱に補強等の措置を講ずる。

■梁枠上の交差筋交いを必要とする層数

| 梁枠上の枠組み足場の全層数 | 梁枠直上及び梁枠の両端の両構面に交差筋交いの設置が必要となる層数 |
|---------------|----------------------------------|
| 1~4 | 1 以上 |
| 5~8 | 2 以上 |
| 9 以上 | 3 以上 |

■梁枠の許容荷重

| 梁枠の種類 | 荷重点 | 梁枠2枚で1点あたりの許容荷重 | 梁枠2枚の許容荷重 |
|-------|-----|-----------------|-----------|
| 2スパン用 | 1 | 800 kg | 800 kg |
| 3スパン用 | 2 | 500 kg | 1000 kg |
| 4スパン用 | 3 | 333 kg | 1000 kg |

参考文献:一般社団 仮設工業会『足場・型枠支保工設計指針』